



# Digimar 817 CLT

直观且符合人体工程学的高度测量仪



# 完美精度

---

通常来说, 零部件能否完全实现其功能并持续提供所需的性能取决于高精度制造。Mahr 的高度测量设备使您能够测量长度、距离、直径以及零件的垂直度。此外, 可以在车间和实验室轻松、快速地评估 Mahr 高度测量设备中的测量结果。这可以防止故障和停机, 降低成本, 并确保生产线长期运行。

- 卓越的测量精度和高测量稳定性
- 传输数据非常便捷
- 适用于车间和实验室
- 最佳的人体工程学

# 目录

## Digimar 817 CLT

使用直观的触屏控制  
轻松完成测量

产品 | 第 4 页



## 可测量的人体工程学

信息 | 第 6 页

## 便捷的触屏控制

信息 | 第 8 页

## 技术参数

信息 | 第 10 页

## 附件

附件 | 第 11 页

## 使用直观的触屏控制 轻松完成测量

有了全新的高度测量设备 Digimar 817 CLT 后，您可以立即测量零部件。可旋转的触摸屏可确保 Digimar 817 CLT 与平板电脑一样易于操作。大按钮、结构清晰的菜单和简洁明了的图标确保了任务可以快速高效地完成，同时也减少了出错的几率。侧面的功能键和拨轮可以轻松定位测量滑块并开始测量。两侧手柄和内置气浮系统确保您可以在测量板上准确方便地移动设备。新的高度测量设备有三个测量范围：350、600 和 1,000 mm。

### 优势：

- 触摸屏显示，直观且易于操作，无需大量培训
- 可旋转和倾斜的显示屏提供了轻松的工作环境
- 气浮系统和两侧的手柄，可确保移动轻便而平滑
- 功能键和动态拨轮使操作更快、更方便
- 强大的电池可实现独立工作，最多两个班次

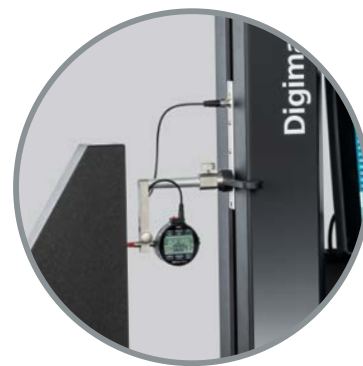

### 比较仪接口

如第 13 页的图示，通过集成在滑车中的接口，可以连接新的 Millimes 2000/2001 W 数显比较仪，可直接测量垂直度和直线度。

### 最佳的人体工程学

位于两侧的符合人体工程学的手柄具有一个气浮集成操作键，确保设备可以在测量平台上准确轻松地移动。



### 最佳连接, 确保数据可靠

Digimar 817 CLT 具有各种可用于保存测量数据接口。可以通过无线传输或通过 Mar-Connect 双工接口数据线进行数据传输。这还可以实现测量设备 ID 传输, 确保您的测量结果可追溯。可选择完整的 PDF 格式测量记录, 将单个测量值发送到 PC 或者蓝牙打印机, 或将测量记录保存为 TXT 文件。



### 屏幕可旋转

带有旋转/倾斜接头的 10 英寸触摸面板, 可以根据工作位置、操作员身高和照明条件分别进行设置。

### 操作方便

可以使用拨轮快速移动测量滑块, 轻松地开始测量。快速测量功能键还可以自动检测平面和孔。

## 可测量的人体工程学

人体工程学意味着方法、流程和控制方式都体现人本精神。这正是新款 Digimar 817 CLT 所体现的如下便利性：触摸屏简单的移动和滚动功能与智能手机和平板电脑的工作方式一样。显示屏上按键的排列方式使您可以特别容易地访问常用功能。通过操控触摸显示屏、拨轮或者使用“Quick”模式，都可以轻松地启动测量滑块进行测量。两个用于启动气浮的按钮集成在手柄中，使惯用左手或右手的操作员都能够安全、灵敏地移动设备。无论您在工作时喜欢坐着还是站着：触摸显示屏始终和眼睛齐平，并且可以根据需要旋转和倾斜角度。这确保了测量过程特别舒适、轻松。

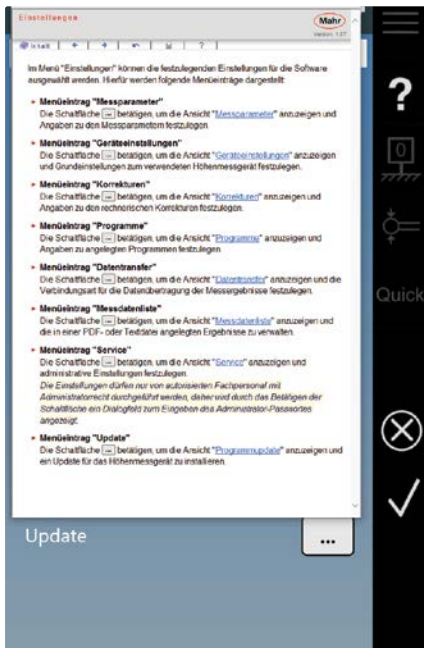

交互式在线说明提供了所有测量和设置功能的简单快速概述。

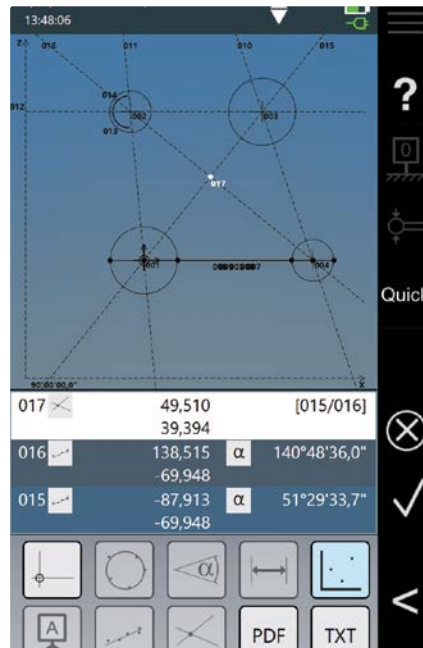

2D 测量和评估等复杂任务也很容易完成。



大按键和清晰的菜单结构确保 10 英寸触摸屏易于操作。



符合人体工程学的拨轮和功能键使操作人员能够轻松快速地定位测头并开始测量。对于非常大的工件，通过手柄中的按钮启动气浮系统支持精确定位设备。



通用旋转臂可用于将控制面板调整到个人的最佳工作位置，从而确保最佳可用性。



轻松的拖放任务和内置的 ISO 公差表使创建测量程序变得非常容易。

## 便捷的触屏控制

新款 Digimar 817 CLT 可通过明确定义的大按键直观地操作。这始终可以确保安全地完成测量、设置和计算，以及通过拖放操作创建测量程序。

### 整洁

大测量值显示实现了清晰的概览。

### 明确

测量值列表因其清晰明确的描述而一目了然。

### 触摸即可操作

大触摸键可直接让用户使用测量和评估功能。





## 一个解决方案, 很多优势

- 结构清晰的显示屏
- 多种测量和计算功能
- 扩展的 2D 显示和计算功能
- 自动垂直度和直线度测量 (使用附件)
- 通过拖放或 Teach-In 模式轻松创建自动化测量序列
- 有 12 种语言可供选择

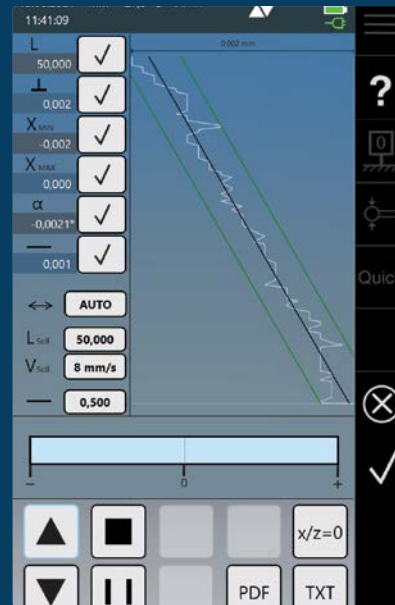

### 轻松选择

通过触摸屏在测量值列表中选择测量值, 可以非常轻松地计算距离、对称性等。



### 快速访问重要功能

可通过“快速访问”调用设置、测量和特殊测量功能。

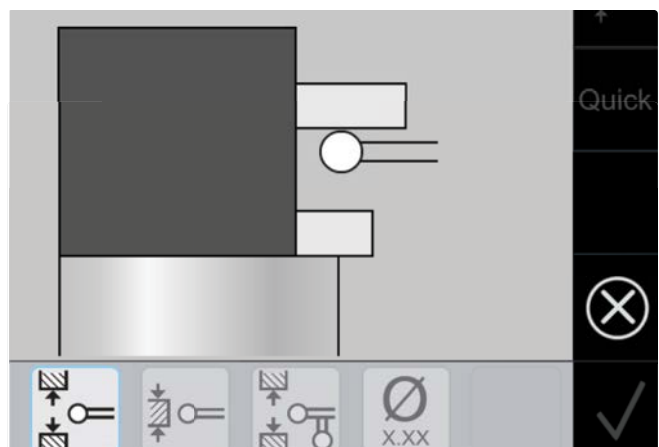
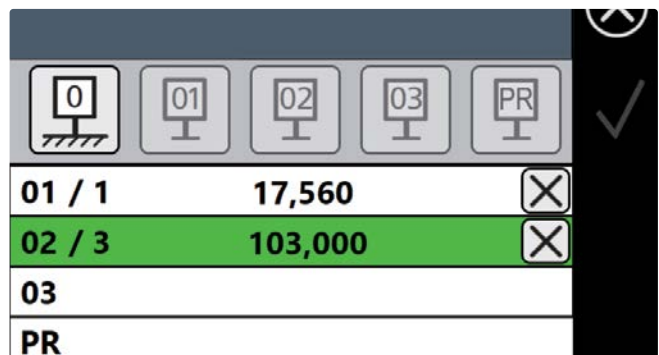

**更智能的支持**  
屏幕动画可在校准期间动态显示测头情况。

设备信息

# Digimar 817 CLT

订货号 4429600 | 4429601 | 4429602

测量范围

A: 89.2 mm

B: 278 mm

C: 77 mm

D: 255 mm

E: 688 mm | 938 mm | 1,338 mm

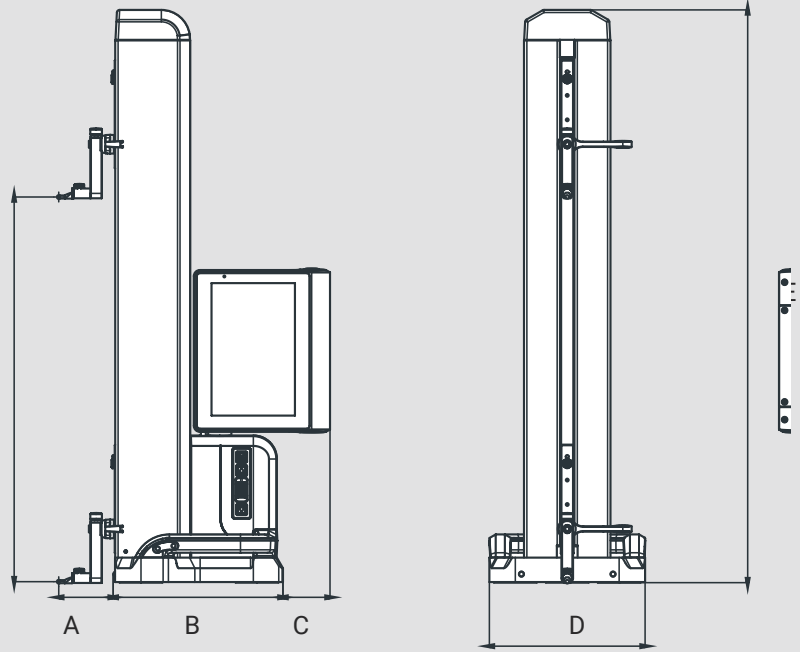

项目号	4429600	4229601	4429602
测量范围	0 – 350 mm	0 – 600 mm	0 – 1,000 mm
扩展应用范围为	170 mm		
扩展应用范围可达	520 mm	770 mm	1,170 mm
分辨率	0.01 mm、0.005 mm、0.001 mm、0.0005 mm、0.0001 mm 0.001"、0.0005"、0.0001"、0.00005"、0.00001"		
示值误差	(1.8 + L/600) L, 单位 mm		
重复性-平面	0.5 μm		
重复性-孔	1 μm		
垂直度偏差	5 μm	6 μm	10 μm
电池操作时间	14 h		
测力	1.0 +/- 0.2 N		
相对湿度, 无冷凝	65 %		
最佳工作温度	20 °C		
操作温度	10 – 40 °C		
产品重量	22 kg	26 kg	29 kg
数据接口	USB、无线		
标准	Mahr 标准		

## 各测量任务的实用插件

随测量仪提供的附件可以大大扩展您的选项，因为它们为您的设备提供了额外或更精确的测量选项。如果需要建议，请联系您的计量学专家。

### 测头支架和底座

利用可与各种测头组合的各种底座和支架，快速、轻松地解决测量任务。

订货号	描述	型号	支架	应用
4429154	测头支架	817 h1	∅ 6 mm	通用
4429219	测头支架	817 h2	∅ 6 mm	用于大测量深度
4429220	测头支架	817 h4	∅ 8 mm	通用
4429454	测头支架, 带旋转支架	817 h5	∅ 6 mm	与圆柱测头配合使用
3015917	测头支架	Gk/8	M3 / ∅ 4 mm	适用于精细工件
4429256	测头支架, 包括测头 ∅ 2.0 mm	KM 2	M2	适用于精细工件

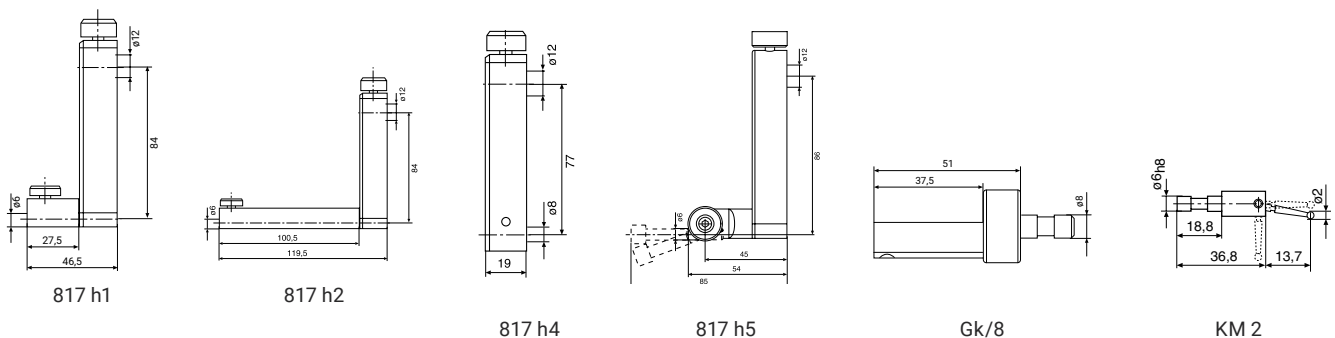

# 球形测头

球形测头的使用尤其普遍,因为它们几乎可以用于所有标准测量任务。Mahr 提供多种长度测头和不同直径的测球,因此保证可为您的测量任务提供正确的解决方案。

订货号	描述	型号	支架	适用于测头支架/支架
4305870	测头 $\varnothing$ 1.0 mm, 硬质合金, $l = 14.5$ mm	800 ts	M2	KM 2、TMT 120、TMT 120 S
4305850	测头 $\varnothing$ 2.0 mm, 硬质合金, $l = 14.5$ mm	800 ts	M2	KM 2、TMT 120、TMT 120 S
4305871	测头 $\varnothing$ 3.0 mm, 硬质合金, $l = 14.5$ mm	800 ts	M2	KM 2、TMT 120、TMT 120 S
4309051	测头 $\varnothing$ 2.0 mm, 红宝石, $l = 14.5$ mm	800 tsr	M2	KM 2、TMT 120、TMT 120 S
3022002	球形测头, $dk = 1.0$ mm, $l = 24$ mm 硬质合金	K1/24	M3	支架 Gk/8
3022001	球形测头, $dk = 2.0$ mm, $l = 24$ mm 硬质合金	K2/24	M3	支架 Gk/8
3022000	球形测头, $dk = 3.0$ mm, $l = 24$ mm 硬质合金	K3/24	M3	支架 Gk/8
4429158	球形测头, $\varnothing$ 5.0 mm, 硬质合金	K5/51	$\varnothing$ 6 mm	测头支架 817h1/-h2/-h5
4429254	球形测头, $\varnothing$ 6.0 mm, 硬质合金	K6/31	$\varnothing$ 6 mm	测头支架 817h1/-h2/-h5
7023813	球形测头, $\varnothing$ 4.0 mm, 硬质合金	K4/30	$\varnothing$ 8 mm	测头支架 817 h4
7023816	球形测头, $\varnothing$ 6.0 mm, 硬质合金	K6/40	$\varnothing$ 8 mm	测头支架 817 h4
7023810	球形测头, $\varnothing$ 10.0 mm, 硬质合金	K10/60	$\varnothing$ 8 mm	测头支架 817 h4
7023815	球形测头, $\varnothing$ 10.0 mm, 硬质合金	K10/100	$\varnothing$ 8 mm	测头支架 817 h4

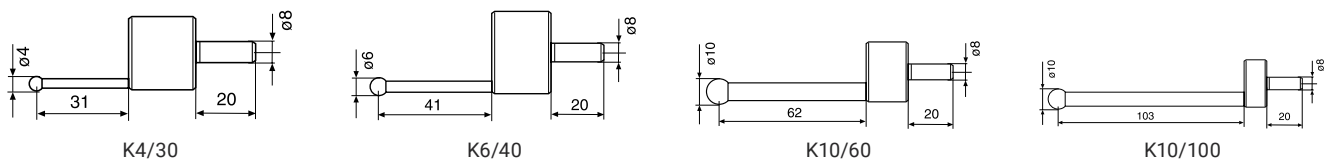
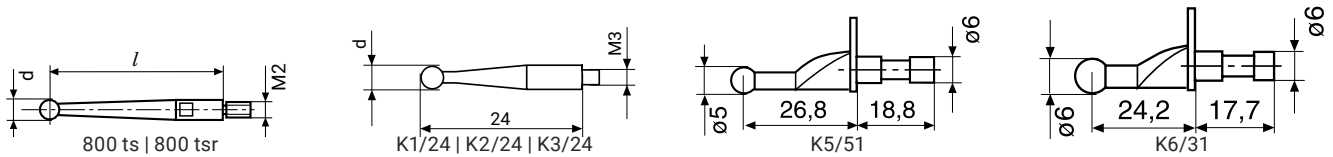

## 圆盘和圆柱形测头

在测量锥形和凹槽直径时，圆盘测头是测量设备的最佳选择。另一方面，圆柱形测头特别适用于与支架 817 h5 组合测量锥度，以及测量接触面较小的特征。

订货号	描述	型号	支架	适用于测头支架/支架
4429226	圆盘测头 $\varnothing$ 15 mm	S15/31.2	$\varnothing$ 6 mm	测头支架 817h1/ h2
4429227	圆柱形测头 $\varnothing$ 10 mm	Z10/31.2	$\varnothing$ 6 mm	测头支架 817 h5

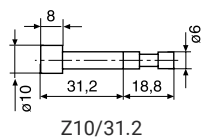
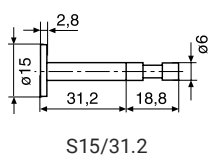

## 圆锥测头

锥形测头可帮助您快速轻松地确定孔的中心点，尤其是适用于薄壁工件，例如金属板。

订货号	描述	型号	支架	适用于测头支架/支架
4429228	锥形测头	MKe 30	$\varnothing$ 6 mm	测头支架 817h1/ h2
3015920	锥形测头	MKe 8	M3	支架 Gk/8

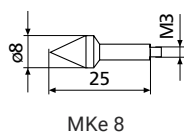
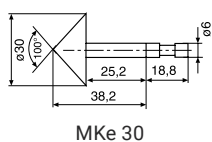

## 垂直度测量附件

自动测量并记录工件的垂直度和直线度：这可以通过 Mahr 数显比较仪非常轻松地实现，比较仪可以连接到 Digimar 817 CLT。

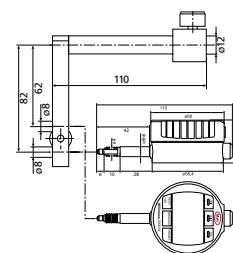

817 h3

订货号	描述	型号	支架	适合
4429206	垂直度测量支架	817 h3	$\varnothing$ 8 mm	比较仪和指示表
4429610	数据连接电缆	DK-M1		2000 W / 2001 W
4346700	数显比较仪 0.00001 mm / $\pm$ 2 mm	2000 W	$\varnothing$ 8 mm	-
4346800	数显比较仪 0.00001 mm / $\pm$ 2 mm	2001 W	$\varnothing$ 8 mm	-



# 附件套件

以下附件套件同样适用于  
单个测量任务：

订货号	描述	型号	测头备件 817 ts1 订货号 4429019	测头备件 817 ts2 订货号 4429018	测头备件 817 ts3 订货号 703400
4429219	测头支架	817 h2	x	x	
4429220	测头支架	817 h4	x	x	
3015917	测头支架	Gk/8			x
4429256	测头支架, 包括测头 $\varnothing$ 2.0 mm	KM 2	x	x	
7023813	球形测头, $\varnothing$ 4.0 mm	K4/30	x		
7023816	球形测头, $\varnothing$ 6.0 mm	K6/40	x		
7023810	球形测头, $\varnothing$ 10.0 mm	K10/60	x		
7023815	球形测头, $\varnothing$ 10.0 mm	K10/100	x		
3022002	球形测头, dk = 1.0 mm, l = 24 mm, 硬质合金	K1/24			x
3022001	球形测头, dk = 2.0 mm, l = 24 mm, 硬质合金	K2/24			x
3022000	球形测头, dk = 3.0 mm, l = 24 mm, 硬质合金	K3/24			x
4429226	圆盘测头 $\varnothing$ 15 mm	S15/31,2	x	x	
4429227	圆柱形测头 $\varnothing$ 10 mm	Z10/31,2	x	x	
4429228	锥形测头	MKe 30	x	x	
3015918	测头支架, d = 0.5 mm, l = 78 mm	TS 0.5/78			x
3015919	测针/测针尖端, d = 1.2 mm, l = 75 mm	T 1.2/75			x
4429221	深度测头	TMT 120	x	x	x
3015921	延长杆 M3 – M3, l = 20 mm	V/M3			x
3015888	延长杆 M3 – M2.5, d = 4 mm, l = 20 mm	V/M2,5			x



817 ts1



817 ts2



817 ts3



**马尔精密量仪 (苏州) 有限公司**  
苏州工业园区苏虹中路399号  
电话: 0512-62585862

**马尔精密量仪 (苏州) 有限公司**  
**上海分公司**  
上海市静安区江场路1401弄14号  
1号楼304室 (壹中心)  
电话: 021-52385353

**马尔计量设备有限公司**  
香港九龙荔枝角青山道538号  
半岛大厦2101室  
电话: +852-23579683  
400-635-1188  
[www.mahr.cn](http://www.mahr.cn)  
[infochina@mahr.com](mailto:infochina@mahr.com)



马尔官方微信